

ES

El tocador vintage Jules transforma el ambiente de la barbería en un espacio único y bien distribuido. Su estética retro, realzada por sutiles molduras, aporta autenticidad y calidez al local, permitiendo mantener las herramientas y productos organizados de forma ordenada.

ESTRUCTURA

1. Estructura de chapa de madera natural de cedro canadiense con molduras de madera maciza de álamo.
2. Espejo plateado con arista pulida y molduras.
3. Vitrinas expositoras, cajoneras y puertas. (Ver opciones en la página siguiente).
4. Cerámica en color blanco o negro.
5. Cristal protector contra el agua.
6. Kit de desagüe completo (opcional) con cesta antipelo y grifo monomando.

EN

The Jules vintage barber station transforms the barbershop environment into a unique and well-organized space. Its retro aesthetic, enhanced by subtle moulding details, adds authenticity and warmth to the shop while allowing tools and products to be neatly organized.

STRUCTURE

1. Structure made of Canadian cedar natural wood veneer with solid poplar mouldings.
2. Silver mirror with polished edge and mouldings.
3. Display cabinets, drawers and doors. (See options on the following page).
4. Ceramic basin available in white or black.
5. Protective glass panel against water.
6. Complete drainage kit (optional) with hair strainer basket and single-lever mixer tap.

FR

La coiffeuse vintage Jules transforme l'ambiance du barber shop en un espace unique et bien organisé. Son esthétique rétro, mise en valeur par de subtiles moulures, apporte authenticité et chaleur au salon tout en permettant de garder les outils et les produits parfaitement rangés.

STRUCTURE

1. Structure en placage de bois naturel de cèdre canadien avec moulures en bois massif de peuplier.
2. Miroir argenté avec arête polie et moulures.
3. Vitrines d'exposition, tiroirs et portes. (Voir les options à la page suivante).
4. Céramique disponible en blanc ou noir.
5. Verre de protection contre l'eau.
6. Kit d'évacuation complet (en option) avec panier anti-cheveux et robinet mitigeur.



COLOR · COLOR · COULEUR



EMBALAJE · PACKAGING · EMBALLAGE



Cantidad de bultos
Number of packages
Nombre de colis

5

A_88x58x10cm
B_63x59x40cm
C_76x53x89cm

D_66,5x53,5x14cm
E_174x133x13cm

DETALLES · DETAILS · DÉTAILS



MEDIDAS · MEASUREMENTS · MESURES



165 cm



200 cm



41 cm



150,30 Kg

PESO · WEIGHT · POIDS

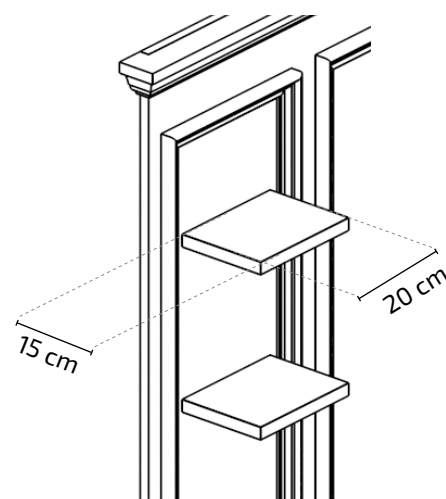
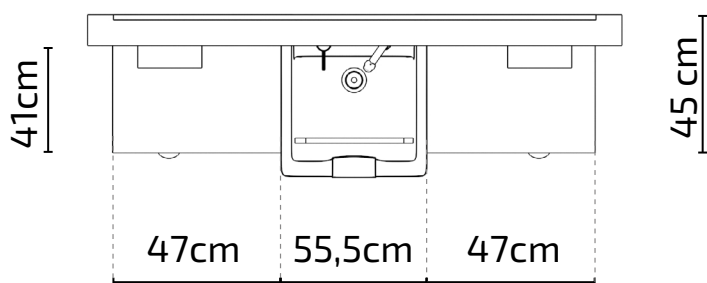
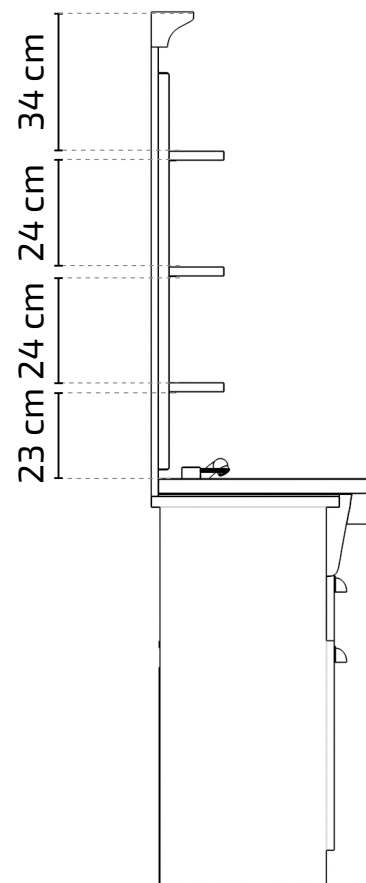
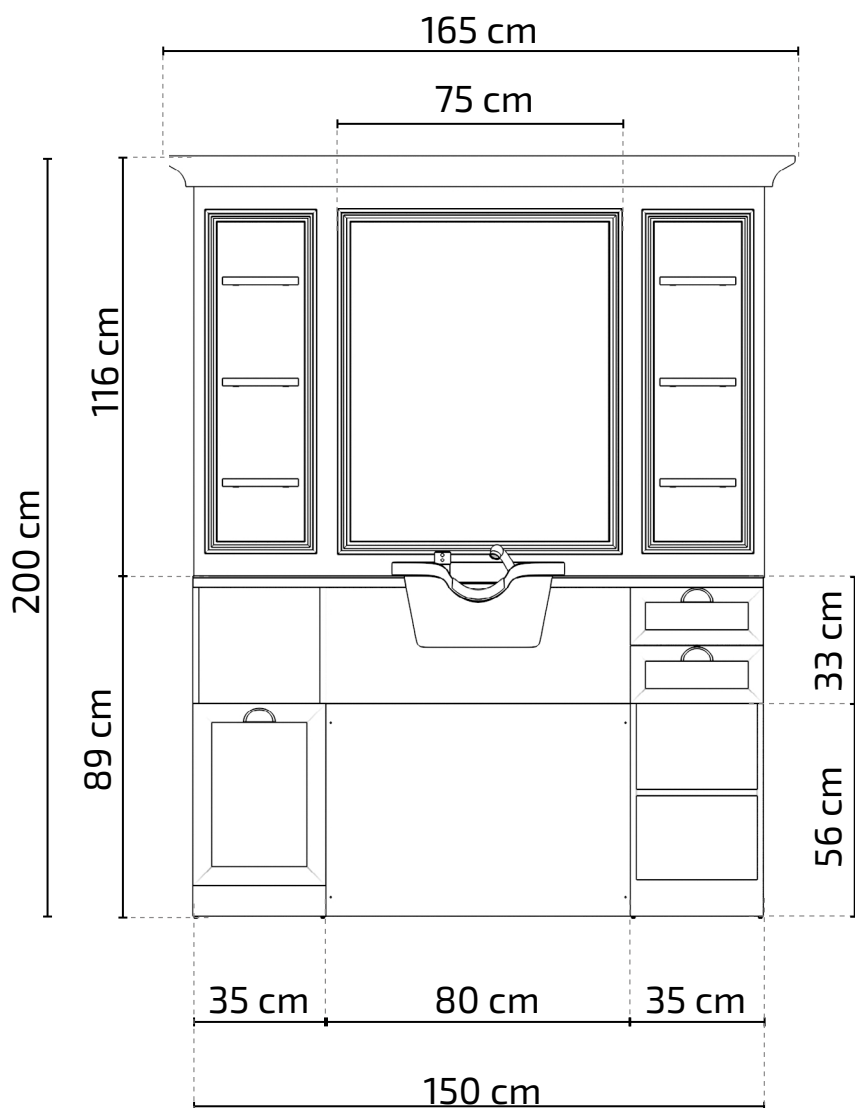

Video instrucciones de montaje
Assembly instructions video
Vidéo d'instructions de montage

Combinaciones / Combinations / Combinaisons

Jules B 01



Styling unit
Rounded Mirror
Shampoo unit
(Black /White)



Jules BR 01



Styling unit
Rounded Mirror
Shampoo unit
(Black /White)



Jules B 02



Styling unit
Square Mirror
Shampoo unit
(Black /White)



Jules BR 02



Styling unit
Square Mirror
Shampoo unit
(Black /White)



Jules B



Styling unit
Rectangle Mirror
Showcase
Shampoo unit
(Black / White)



Jules BR



Styling unit
Rectangle Mirror
Showcase
Shampoo unit
(Black / White)



Información importante / Important Information / Informations importantes Informació important / Wichtige Informationen / Informazioni importanti

ES

INFORMACIÓN

Lea todas las instrucciones antes de comenzar el ensamblaje. Guarde las instrucciones para uso futuro. Uso interior.

ADVERTENCIA

Utilizar solo como se pretende.

MONTAJE

Seguir las instrucciones de montaje adjuntas.

MANTENIMIENTO

Periódicamente se deben realizar tareas de mantenimiento revisando el estado del producto. Verifique que el producto esté en buen estado y funcionando. Compruebe si hay roturas periódicamente. Retire el producto del servicio cuando se produzca alguna condición que pueda considerarse insegura.

CUIDADO Y LIMPIEZA

Limpie la unidad con un paño húmedo o una esponja con agua tibia y jabón suave. Séquelo. No use limpiadores abrasivos, blanqueadores, solventes químicos ni detergentes fuertes.

GARANTÍA

Consultar Condiciones Generales de Venta

CAT

INFORMACIÓ

Llegeixi totes les instruccions abans de començar l'assemblatge. Guardeu les instruccions per a un futur ús. Ús interior.

ADVERTÈNCIA

Utilitzeu només segons el previst.

MUNTATGE

Seguiu les instruccions de muntatge adjuntes.

MANTENIMENT

S'han de realitzar tasques de manteniment periòdiques revisant l'estat del producte. Verifiqueu que el producte estigui en bon estat i funcioni correctament. Comproveu si hi ha trencaments periòdicament. Retireu el producte de l'ús quan es presenti alguna condició que pugui considerar-se perillosa.

CUIDAT I NETEJA

Netegeu la unitat amb un drap humit o una esponja amb aigua tèbia i sabó suau. Eixugueu bé. No utilitzeu netejadors abrasius, lleixius, solvents químics ni detergents forts.

GARANTIA

Consulteu les Condicions Generals de Venda

EN

INFORMATION

Read all instructions before beginning assembly. Keep the instructions for future use. Indoor use.

WARNING

Use only as intended.

ASSEMBLY

Follow the attached assembly instructions.

MAINTENANCE

Periodic maintenance tasks should be performed by checking the condition of the product. Ensure the product is in good condition and functioning properly. Check for breaks regularly. Remove the product from service when any condition that could be considered unsafe occurs.

CARE AND CLEANING

Clean the unit with a damp cloth or sponge using warm water and mild soap. Dry thoroughly. Do not use abrasive cleaners, bleach, chemical solvents, or strong detergents.

WARRANTY

Please refer to the General Terms and Conditions of Sale

DE

INFORMATIONEN

Lesen Sie alle Anweisungen, bevor Sie mit dem Zusammenbau beginnen. Bewahren Sie die Anweisungen für die zukünftige Verwendung auf.

WARNUNG

Nur wie vorgesehen verwenden.

MONTAGE

Befolgen Sie die beiliegenden Montageanleitungen.

WARTUNG

Regelmäßige Wartungsarbeiten sollten durchgeführt werden, indem der Zustand des Produkts überprüft wird. Stellen Sie sicher, dass das Produkt in gutem Zustand ist und ordnungsgemäß funktioniert. Überprüfen Sie regelmäßig auf Brüche. Entfernen Sie das Produkt aus dem Gebrauch, wenn eine Bedingung vorliegt, die als unsicher angesehen werden kann.

PFLEGE UND REINIGUNG

Reinigen Sie die Einheit mit einem feuchten Tuch oder Schwamm mit warmem Wasser und mildem Seifenreiniger. Trocknen Sie gründlich ab. Verwenden Sie keine Scheuermittel, Bleichmittel, chemische Lösungsmittel oder starke Reinigungsmittel.

GARANTIE

Allgemeine Verkaufsbedingungen beachten

FR

INFORMATIONS

Lisez toutes les instructions avant de commencer l'assemblage. Conservez les instructions pour une utilisation future. Utilisation intérieure.

AVERTISSEMENT

Utiliser uniquement comme prévu.

ASSEMBLAGE

Suivez les instructions de montage ci-jointes.

ENTRETIEN

Des tâches d'entretien périodiques doivent être effectuées en vérifiant l'état du produit. Assurez-vous que le produit est en bon état et fonctionne correctement. Vérifiez régulièrement s'il y a des bris. Retirez le produit du service lorsqu'une condition pouvant être considérée comme dangereuse se présente.

ENTRETIEN ET NETTOYAGE

Nettoyez l'unité avec un chiffon humide ou une éponge à l'eau tiède et au savon doux. Séchez soigneusement. N'utilisez pas de nettoyeurs abrasifs, d'eau de Javel, de solvants chimiques ou de détergents puissants.

GARANTIE

Consulter les Conditions Générales de Vente

IT

INFORMAZIONI

Leggere tutte le istruzioni prima di iniziare il montaggio. Conservare le istruzioni per un uso futuro. Uso interno.

AVVERTENZA

Utilizzare solo come previsto.

MONTAGGIO

Seguire le istruzioni di montaggio allegate.

MANUTENZIONE

È necessario eseguire periodicamente attività di manutenzione controllando lo stato del prodotto. Assicurarsi che il prodotto sia in buone condizioni e funzioni correttamente. Controllare periodicamente la presenza di rotture. Rimuovere il prodotto dall'uso quando si presenta una condizione che potrebbe essere considerata insicura.

CURA E PULIZIA

Pulire l'unità con un panno umido o una spugna con acqua tiepida e sapone neutro. Asciugare bene. Non utilizzare detergenti abrasivi, candeggina, solventi chimici o detergenti forti.

GARANZIA

Consultare le Condizioni Generali di Vendita



Futuras actualizaciones
Future updates
Mises à jour futures

Futures actualitzacions
Zukünftige Aktualisierungen
Aggiornamenti futuri



Calidad certificada
Certified quality
Qualité certifiée

Qualität zertifiziert
Zertifizierte Qualität
Qualità certificata



Mirplay colabora con la ong:
Mirplay collaborates with ngo:
Mirplay participe à l'ong:

Mirplay col·labora amb l'ong:
Mirplay arbeitet mit der ngo zusammen:
Mirplay collabora con l'ong: